

ДРУГИЕ БЕРЕГА

КВАРТАЛЫ У МОРЯ



Почему Геническ?

4 причины влюбиться



1 ТЕХНОПАРК «ПАЛЛАДА» (РЕАЛИЗУЕТСЯ). ЭТО 700 НОВЫХ ВЫСОКОКВАЛИФИЦИРОВАННЫХ РАБОЧИХ МЕСТ УЖЕ В БЛИЖАЙШЕЙ ПЕРСПЕКТИВЕ.

2 УНИКАЛЬНЫЕ ТЕРМАЛЬНЫЕ ИСТОЧНИКИ СТАНУТ ОСНОВОЙ ДЛЯ КРУГЛОГОДИЧНОГО КУРОРТА ФЕДЕРАЛЬНОГО ЗНАЧЕНИЯ, ОБЕСПЕЧИВАЯ ПОСТОЯННЫЙ ПОТОК ТУРИСТОВ.

3 РАЗВИТИЕ ПОРТА, ДОРОГ И СОЗДАНИЕ ТРАНСПОРТНОГО КОЛЬЦА ИНТЕГРИРУЮТ РЕГИОН В ЭКОНОМИКУ ЮГА РОССИИ, ПОВЫШАЯ ЕГО КОММЕРЧЕСКУЮ АКТИВНОСТЬ.

4 АЗОВСКОЕ ТРАНСПОРТНОЕ КОЛЬЦО (АТК) – ЭТО ПОТЕНЦИАЛЬНЫЙ ГЕЙМ ЧЕЙНДЖЕР ДЛЯ ГЕНИЧЕСКА, СПОСОБНЫЙ ТРАНСФОРМИРОВАТЬ ЕГО ЭКОНОМИКУ И СТАТУС.

АЗОВСКОЕ ТРАНСПОРТНОЕ КОЛЬЦО (АТК)

Азовское транспортное кольцо (АТК) — это потенциальный гейм-чейнджер для Генического, способный трансформировать его экономику и статус. Это концепция масштабной логистической и туристической магистрали, которая должна замкнуть в кольцо побережье Азовского моря, соединив Херсонскую и Запорожскую области с Крымом через надежные транспортные связи (автодороги, возможно, ж/д). Это альтернатива нынешней зависимости от Крымского моста и переправ.

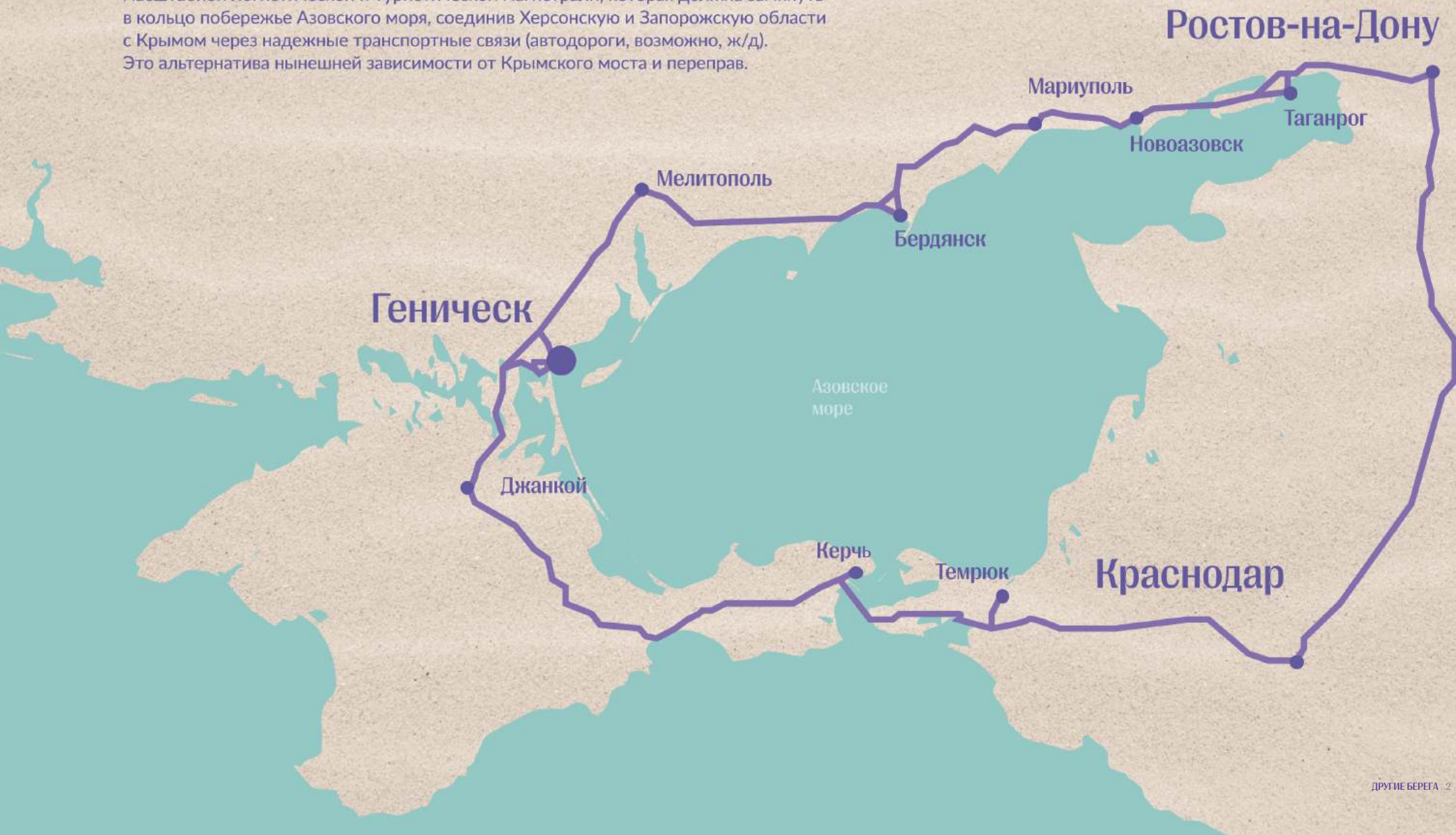

ТЕРМАЛЬНЫЕ ИСТОЧНИКИ

Подземные дары, предлагающие три особенных формата оздоровления. Первый — полноценная бальнеолечебница «Горяче Джерело», где можно пройти курс лечения целого ряда заболеваний. Второй — открытые бассейны под небом в Счастливецво с водой до +65°C, работающие даже зимой. Третий — благоустроенные «Арабатские термы» в Стрелковом с водой, бьющей из недр при +76°C. Рядом с источниками находится Глицериновое озеро с прохладной, маслянистой на ощупь водой, создающей для кожи эффект шелковистых перчаток.



Туристические места

РОЗОВОЕ И СОЛЁНЫЕ ОЗЁРА

Входят в состав 11 озёр залива Сиваш, обладающих целебной силой. Розовое озеро — удивительный природный феномен, где воды окрашиваются в нежные розовые оттенки благодаря свойствам водорослей. Воды Солёного озера аналогичны Мёртвому морю, где насыщенность минералами позволяет испытать невесомость в целебной рапе. А уникальные иловые отложения, богатые микроэлементами, применяются в грязелечении.



АРАБАТСКАЯ СТРЕЛКА



Уникальный природный феномен и идеальный курорт для тех, кто ценит одновременно простор, покой и мягкую целебную силу. Это самый длинный песчаный пляж Европы. Бескрайние песчано-ракушечные берега дарят полную свободу — от уединённого отдыха с палаткой до активных водных развлечений и рыбалки, знаменитой на всём побережье.



БИРЮЧИЙ ОСТРОВ

Заповедный мир дикой природы и нетронутых пляжей, недоступный для обычного транспорта. Коса входит в состав национального парка, и здесь вас ждёт настоящее сафари: благородные олени, лани и муфлоны.

А ещё «мальдивские» пейзажи — белоснежные дикие пляжи с кристально чистой водой, идеальные для уединения. На краю острова старинный маяк, устроенный французскими инженерами в XIX веке, встречает закаты над бескрайним горизонтом, замыкая образ заповедной идиллии.





Арабатская коса

ПЛАН ЗАСТРОЙКИ СЕВЕРО-ЗАПАДНОЙ ЧАСТИ ГОРОДА



**МЫ СОЗДАЕМ НЕ ПРОСТО
ЖИЛОЙ КОМПЛЕКС,
А НОВУЮ СОВРЕМЕННУЮ
СРЕДУ – «ДРУГИЕ БЕРЕГА»**

Это масштабный проект
(600 000 м² жилья)
с собственной инфраструктурой,
который станет архитектурной
доминантой побережья.

→
600 МЕТРОВ
ДО МОРЯ

Инфраструктура района



-  ДЕТСКИЕ САДЫ
-  ШКОЛЫ
-  МАГАЗИНЫ, КАФЕ
-  ОСТАНОВКИ ОБЩЕСТВЕННОГО ТРАНСПОРТА

Генплан комплекса



ЛИТЕР 1

ЛИТЕР 2

ПОДЪЕЗД 2

ПОДЪЕЗД 1

ПОДЪЕЗД 1

ПОДЪЕЗД 2

ул. 40 ЛЕТ ПОБЕДЫ

Архитектура домов



УВЕЛИЧЕННАЯ ВЫСОТА ДО ПОДОКОННИКА - 70 CM
ВИЗУАЛЬНО РАСШИРЯЮТ ГРАНИЦЫ КОМНАТЫ И ДЕЛАЮТ
ПРОСТРАНСТВО БОЛЕЕ СВОБОДНЫМ



ЧИСТЫЕ, ЛАКОНИЧНЫЕ
ФОРМЫ ФАСАДОВ
ОКРАШЕНЫ В СПОКОЙНУЮ
ПАЛИТРУ МОРСКОГО
ПОБЕРЕЖЬЯ: ОТТЕНКИ
ПЕСОЧНОГО,
ТЕРРАКОТОВОГО И
СЕРОГО ЦВЕТОВ.



СИСТЕМА ОТВОДА
КОНДЕНСАТА
ОТ КОНДИЦИОНЕРОВ
ПРЕДОТВРАЩАЕТ
ОБРАЗОВАНИЕ
СЫРОСТИ И ПОДТЁКОВ
НА ФАСАДЕ ЗДАНИЯ.

ДОМА ПОСТРОЕНЫ ПО БЛОЧНОЙ
ТЕХНОЛОГИИ СТРОИТЕЛЬСТВА
С УТЕПЛИТЕЛЕМ И ФАСАДОМ
ИЗ КЕРАМОГРАНИТА.
НАДЕЖНО И ЭНЕРГОЭФФЕКТИВНО



ПАНОРАМНОЕ ОСТЕКЛЕНИЕ
БАЛКОНОВ ПРЕВРАЩАЕТ
ИХ В ДОПОЛНИТЕЛЬНЫЙ
ИСТОЧНИК СВЕТА В КВАРТИРЕ.



Конструкция наружных стен

1 ПРОДОЛЬНАЯ СТЕНА ОБЪЕМНОГО БЛОКА – КЕРАМЗИТОБЕТОН 100 ММ.

2 ТРЕХСЛОЙНАЯ СТЕНОВАЯ ПАНЕЛЬ ТИП 1 С ФАКТУРНЫМ СЛОЕМ (КЛИНКЕРНАЯ ПЛИТКА):
ФАСАДНЫЙ СЛОЙ – КЕРАМЗИТОБЕТОН 70 ММ.;
УТЕПЛИТЕЛЬ – ПЕНОПОЛИСТИРОЛ 120 ММ.;
ВНУТРЕННИЙ СЛОЙ – КЕРАМЗИТОБЕТОН 60 ММ.
ОБЩАЯ ТОЛЩИНА ПАНЕЛИ 250 ММ.

3 ТРЕХСЛОЙНАЯ СТЕНОВАЯ ПАНЕЛЬ ТИП 2 С ФАКТУРНЫМ СЛОЕМ (КЛИНКЕРНАЯ ПЛИТКА):
ФАСАДНЫЙ СЛОЙ – КЕРАМЗИТОБЕТОН 80 ММ.;
УТЕПЛИТЕЛЬ – ПЕНОПОЛИСТИРОЛ 100 ММ.;
ВНУТРЕННИЙ СЛОЙ – КЕРАМЗИТОБЕТОН 120 ММ.
ОБЩАЯ ТОЛЩИНА ПАНЕЛИ 300 ММ.

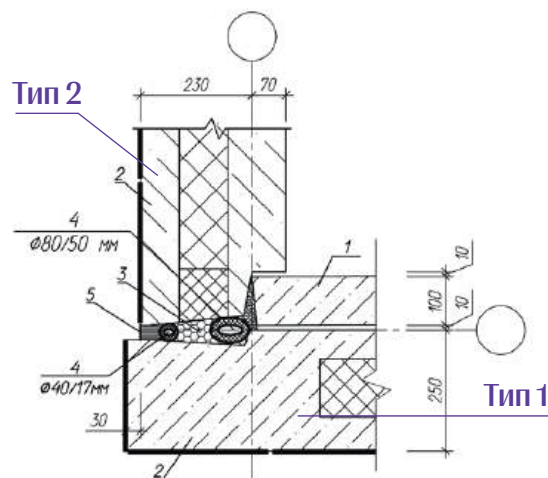

Конструкция внутренних перегородок

1 ТИП 1 ЖЕЛЕЗОБЕТОННАЯ ПЕРЕГОРОДКА – КЕРАМЗИТОБЕТОН 70 ММ.

2 ТИП 2 ЖЕЛЕЗОБЕТОННАЯ ПЕРЕГОРОДКА – КЕРАМЗИТОБЕТОН 120 ММ.

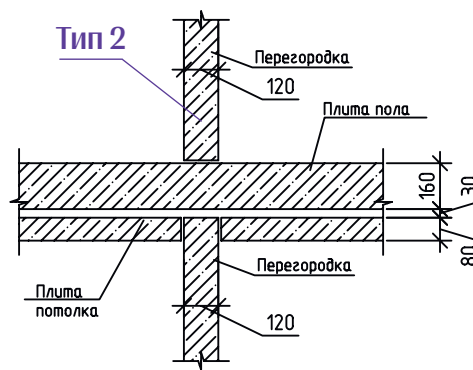
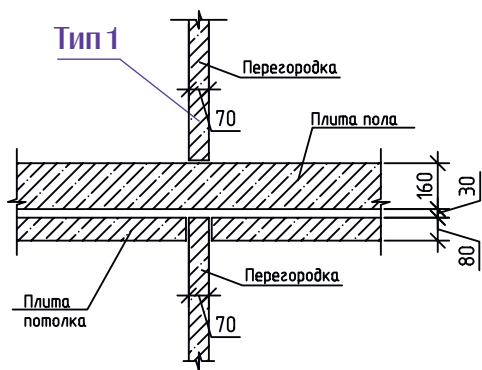



Входные группы





Ремонт от застройщика

Все шумные и пыльные работы будут сделаны за вас!

- ◇ ЛАМИНАТ 32 КЛАССА - В КУХНЕ, ПРИХОЖЕЙ И КОМНАТАХ
- ◇ НАТЯЖНЫЕ ПОТОЛКИ БЕЛЫЕ МАТОВЫЕ - ВО ВСЕХ КОМНАТАХ
- ◇ НИШИ ПОД КАРНИЗ
- ◇ ОБОИ МЯГКОГО БЕЖЕВОГО ОТТЕНКА - В ПРИХОЖЕЙ, ГОСТИННОЙ, СПАЛЬНЕ И КУХНЕ
- ◇ КЕРАМОГРАНИТНАЯ ПЛИТКА НА СТЕНАХ И ПОЛАХ В САУЗЛАХ И ВАННОЙ
- ◇ РАКОВИНА И ВАННАЯ СО СМЕСИТЕЛЯМИ, УНИТАЗ В САУЗЛЕ
- ◇ МЕЖКОМНАТНЫЕ ДВЕРИ С ФУРНИТУРОЙ



Планировочные решения



ЛИТЕР 1

1 ПОДЪЕЗД, ТИПОВОЙ ЭТАЖ

ВХОД В ПОДЪЕЗД



ВИД НА МОРЕ

ЛИТЕР 2

П-1 П-2

ДВОР

П-2 П-1

ЛИТЕР 1

ВИД НА ГОРОД

ул. 40 лет победы

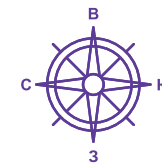

ВИД НА ГОРОД



ЛИТЕР 1

2 ПОДЪЕЗД, ТИПОВОЙ ЭТАЖ

ВХОД В ПОДЪЕЗД



ВИД НА МОРЕ

ЛИТЕР 2

П-1 П-2

ДВОР

П-2 П-1

ЛИТЕР 1

ВИД НА ГОРОД

ул. 40 лет победы

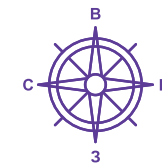

ЛИТЕР 2

1 ПОДЪЕЗД, 1 ЭТАЖ

ВХОД В ПОДЪЕЗД

ДВОР

ул. 40 лет победы

ВИД НА ГОРОД

ЛИТЕР 1

П-1 П-2

ДВОР

П-2 П-1

ЛИТЕР 2

ВИД НА МОРЕ

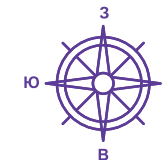

ВИД
НА МОРЕ



ЛИТЕР 2

1 ПОДЪЕЗД, ТИПОВОЙ ЭТАЖ

ВХОД В ПОДЪЕЗД



ул. 40 лет победы

ВИД НА ГОРОД
ЛИТЕР 1
П - 1 П - 2
ДВОР
П - 2 П - 1
ЛИТЕР 2
ВИД НА МОРЕ

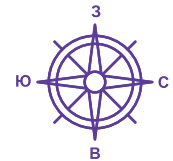

ЛИТЕР 2

2 ПОДЪЕЗД, 1 ЭТАЖ

ВХОД В ПОДЪЕЗД

ДВОР

ул. 40 лет победы

ВИД НА ГОРОД
ЛИТЕР 1
П-1 П-2
ДВОР
П-2 П-1
ЛИТЕР 2
ВИД НА МОРЕ

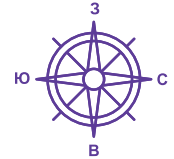

ВИД
НА МОРЕ



Выберите свою кладовую



Место памяти

Милые сердцу предметы – архив фотографий, детских рисунков, виниловых пластинок – найдут свой уголок, не занимая жилое пространство квартиры.

Инвестиция в порядок

Цена кладовки - это стоимость пары хороших шкафов, но она решает проблему хранения множества вещей. Крастира с кладовкой - более ценный лот при перепродаже или сдаче в аренду.

Смарт-расхламление

Сезонная одежда, обувь, чемоданы, велосипед и SUP-доска - всё это «переезжает» в кладовку. В квартире остаётся только необходимое здесь и сейчас, жизнь становится проще.



Способы покупки

Ипотека для новых регионов от 2% и ПВ 10%

Государственная программа для новых территорий. Выгодные условия, минимальный первоначальный взнос и оформление без лишней бюрократии.

Материнский капитал

Используйте материнский капитал для первоначального взноса или полной оплаты квартиры.



Наличный расчёт

Возможность купить квартиру сразу, с фиксированной ценой без дополнительных комиссий.



Военная ипотека (НИС)

Служите вы – платит государство. ПВ и кредит оплачиваются за счет бюджетных средств.



Дистанционная покупка

Все документы оформляются онлайн, без необходимости личного визита.





Продажа квартир ведется по проектному финансированию с использованием эскроу-счетов «ВТБ»

Эскроу-счёт – это специальный счёт в банке, который открывается для расчётов между покупателем квартиры в строящемся жилом комплексе и застройщиком. Долящик вносит деньги в банк на эскроу-счёт, где они хранятся до ввода дома в эксплуатацию. Застройщик получает доступ к деньгам только после окончания строительства.

В случае нарушения условий договора средства со счета будут возвращены покупателю. Строительство квартала у моря «Другие Берега» ведется в строгом соответствии с 214-ФЗ.

ДРУГИЕ БЕРЕГА

КВАРТАЛЫ У МОРЯ

